

Prozessoptimierende Lösungen für die Lebensmittelindustrie

2025

intelligent
weighing
solutions

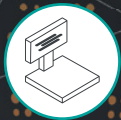

intelligent
packaging
solutions



intelligent
closing
solutions

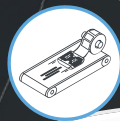

intelligent
labelling
solutions

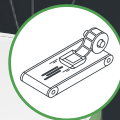

smart
software
solutions



Ihre Vorteile mit TopControl Lösungen



Gemüse



Obst



Fleisch



Käse

TopControl ist einer der weltweit führenden Anbieter von innovativen Automatisierungs- und Prozessoptimierungslösungen in der Lebensmittelindustrie. Wir planen, entwickeln und realisieren maßgeschneiderte Lösungen für die Produktions- und Logistiksteuerung, insbesondere im Bereich Obst und Gemüse. Das Produktportfolio reicht von intelligenten Systemwaagen über Etikettierlösungen bis hin zu kompletten, anspruchsvollen Verpackungslinien inklusive Softwarelösungen, die höchsten Bedienungskomfort garantieren.

Technische Innovation wird bei TopControl groß geschrieben. Sowohl Geräte als auch Software werden intern entwickelt, konstruiert, programmiert und produziert. Alles beginnt mit den Anforderungen des Kunden. Unser Ziel ist es, für unsere Kunden innovative Ideen mit technischem Vorsprung zu entwickeln, die zu einer Verbesserung und höheren Effizienz der Produktionsprozesse führen.

IHR PROJEKT IN GUTEN HÄNDEN

Als Kunde erwarten Sie eine durchdachte Planung Ihrer Verpackungsanlage und eine reibungslose Projektabwicklung. Wir bieten Ihnen eine individuelle und zuverlässige Projektbetreuung, unabhängig von der Größe und Komplexität Ihres Projektes. Denn TopControl denkt ganzheitlich und stellt alle Überlegungen an, die für den Erfolg Ihres Projektes wichtig sind. Unser Blick geht über die Standardlösung hinaus. So stellen wir sicher, dass Ihr Projekt als Gesamtlösung effizient abgewickelt werden kann.



Increase profits



Increase efficiency of your production



Increase quality of your products



Reduce waste

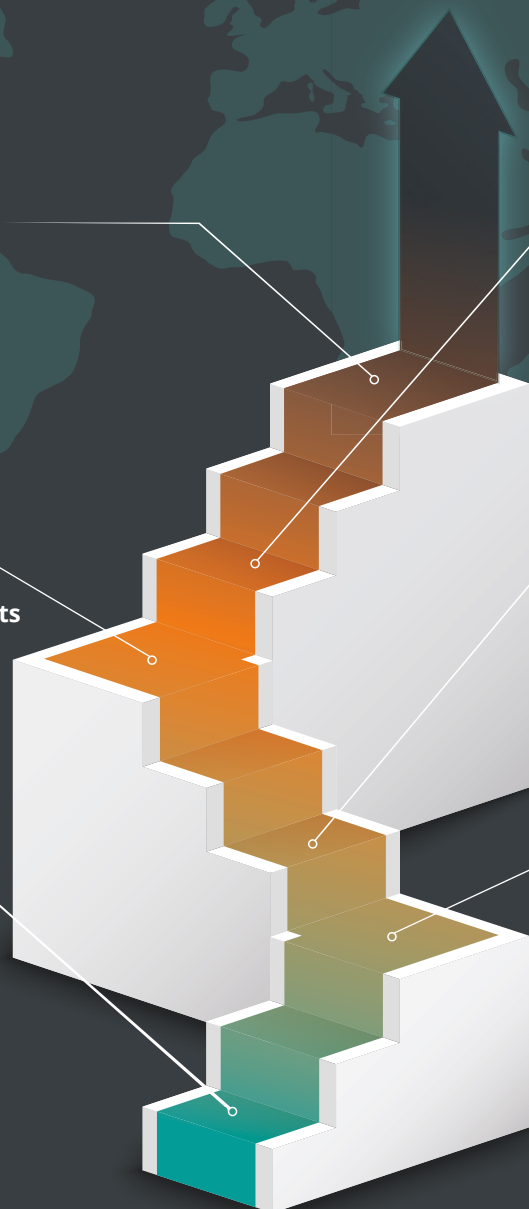

Unsere Lösungen

Unsere Lösungen für mehr Produktivität und Effizienz bei den Prozessabläufen in Ihrem Betrieb

Bis Ihre Lebensmittel den Konsumenten erreichen, sind viele Arbeitsschritte notwendig. Zuerst wird geerntet, sortiert und gewogen, teilweise wird Ware eingelagert. Für den Verkauf müssen die Produkte etikettiert und verpackt werden. Um bei all diesen Schritten Zeit zu sparen, den Personaleinsatz zu optimieren und vor allem das Giveaway – die Ware, die Sie aufgrund ungenauer Wiegen verschenken – zu reduzieren, haben wir in-

novative Hard- und Softwarelösungen für die Lebensmittelindustrie entwickelt. Wir wissen, dass kein Betrieb dem anderen hinsichtlich seiner Anforderungen gleicht, weshalb wir unsere ganzheitlichen Lösungen individuell an Ihr Unternehmen anpassen und somit all Ihre Bedürfnisse erfüllen. Zu unseren Kunden zählen Großbetriebe, KMUs, aber auch Klein- und Familienunternehmen, denen wir mit unserer hochmodernen Technik unter die Arme greifen, indem wir die Produktivität steigern und Kosten senken.

KEY BENEFITS



Increase productivity



> 30%

erreichte Produktivitätssteigerungen



> 30%

schneller & effektiver arbeiten unseren Lösungen



auf **< 1%**

Reduzierung des Giveaways



3-24

Monate Return on Investment



+Effizienz

für Ihr Unternehmen



Reduce the giveaway up to 1 %

PROZESS: Bei TopControl analysieren wir ihren Prozess, um ihnen passend dazu eine Lösung aus Hard-, Software und Service zu bieten.

LÖSUNG: Marktführer in der Entwicklung und Herstellung von Systemen zur Steigerung der Effizienz in den Packhallen und folglich auch des Gewinns.

LIEFERANT: Über 30 Jahre Erfahrung von Lösungen für die Lebensmittelindustrie machen TopControl zum passenden Lieferanten für ihren Bedarf.

1. WAHL: TopControl ist die 1. Wahl, wenn es um Lösungen rund um das Abpacken von Obst, Gemüse, Fleisch, Käse und Fisch geht. Egal ob Verpacken, Umpacken, Wiegen oder Etikettieren bei uns finden Sie die passende Lösung.



Reduce time and costs



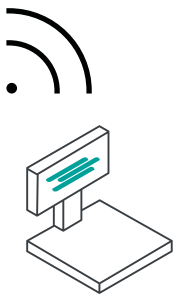

intelligent weighing solutions

Die Wägelösungen von TopControl optimieren den Verpackungsprozess für die Lebensmittelindustrie. Wir liefern die passende Lösung für Ihr Produkt, damit Sie schneller und effizienter arbeiten können. Sie werden Ihren Gewinn in weniger als einem Jahr beträchtlich steigern. Sie sparen an Personal, an verschenkten Produkten und steigern ihre Produktivität. In Kombination mit unseren smarten Softwarelösungen können Sie diese Kennzahlen in Echtzeit analysieren und auswerten.



NEW

IWS 2000
Systemwaage

Manuelle Wiegelösungen



RSC 9200
Entnahmewaage



IWS 2500
Intelligent Weighing Station
mit integrierter Systemwaage:
die mobile, robuste Lösung für
Präzision und Vielseitigkeit

VORTEILE DER IWS LÖSUNGEN AUF EINEN BLICK

- **HÖCHSTE PRÄZISION** bei der Gewichtskontrolle
- **EFFIZIENZSTEIGERUNG** durch smarte Datenintegration
- Reduzierung von **MATERIALVERLUSTEN** und **KOSTEN**
- Nachhaltige Produktion durch **PROZESSOPTIMIERUNG**
- **EINFACHE BEDIENUNG** & intuitive Benutzeroberfläche

NEW

IWS 2500



IWS 3000
Intelligenter Wägetisch mit integrierter Systemwaage und vielen smarten Features

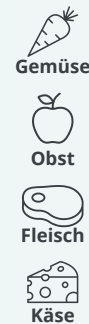



EFFIZIENZ DURCH SMARTE DATENINTEGRATION

Die IWS 2000 ist nahtlos mit foodProcess vernetzt. Im Büro können sie Echtzeitdaten über den gesamten Produktionsprozess abrufen und die Maschinen ihrer Linien für den Auftrag automatisch einstellen. Gleichzeitig wird der

Produktionsprozess durch den intelligenten Algorithmus in den smarten Wiegeterminals der mitdenkt und mit lernt effizient und automatisch gesteuert. Grenzen werden angepasst, um die beste Kombination aus Genauigkeit und Schnelligkeit zu gewährleisten.

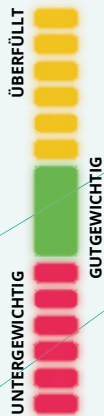

Die LED Gewichtsanzeige zeigt sprachneutral und leicht verständlich das Gewicht in der Verpackung an: „Rot=zu wenig“, Gelb-Orange=„zu viel“ und Grün=„Zielgewicht erreicht“.



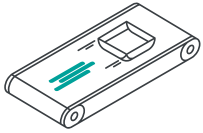

Abpacklinien von TopControl sind präzise, hochmodern und an Ihre Bedürfnisse angepasst. Von der Planung bis zur Installation wird Ihr auf Sie zugeschnittenes Projekt von unserem Team umgesetzt. Alles aus einer Hand - somit entfallen zahlreiche Komponentenschnittstellen als potenzielle Fehlerquellen. Sie erhalten die perfekte Kombination aus individueller Entwicklung und Erfahrungswerten aus zahlreichen Installationen.

bis zu 4 EBENEN smarte WÄGETISCHE MODULARER Aufbau

FÖRDERBÄNDER für Schalen oder Kisten
ROLLENBAHNEN manuell oder motorisiert
45°-90°-180° KURVEN
KISTENWEICHE
AUSLAUFRUTSCHEN



ERGONOMISCHE TISCHE FÜR EFFIZIENTES ARBEITEN AN DER PACKLINIE

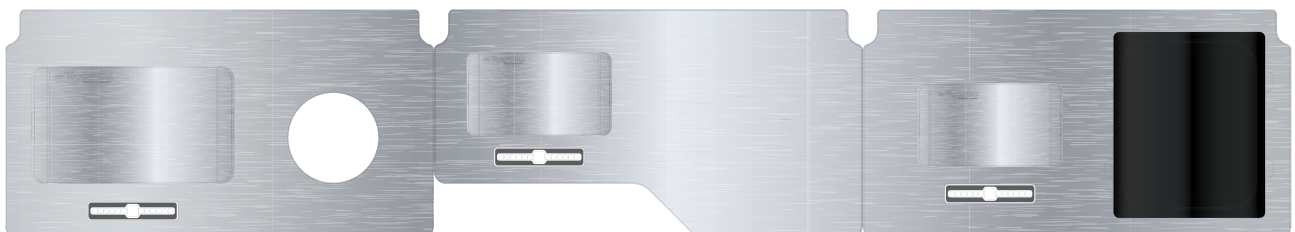

Unsere ergonomischen Tische sind speziell entwickelt, um die Arbeit der Mitarbeiterinnen und Mitarbeiter an der Packlinie zu erleichtern. Sie bieten höchsten Komfort und Flexibilität und tragen wesentlich zur Effizienz und Ergonomie des Arbeitsalltags bei.

Sie haben die Möglichkeit, aus verschiedenen Konfigurationen zu wählen:

- Individuell anpassbare Wiegeplattformen: Wählen Sie die Größe, die perfekt zu Ihren Anforderungen passt.
- Flexible Ablageflächen: Optimal für eine strukturierte und übersichtliche Arbeitsweise.
- GKN-Behälteroptionen: Vielseitig einsetzbar und auf Ihre Bedürfnisse zugeschnitten.



Modularer Aufbau mit bis zu 4 Ebenen an Förderbänder oder Rollenbahnen für Schalen oder Kisten.



Smarte Wägetische: ergonomisch optimiert mit integrierter Waage, Beleuchtung und intuitiver LED Anzeige.



Auftrags- und Liniensteuerung intelligent und intuitiv über das neue **12" Display** - alles im Blick.

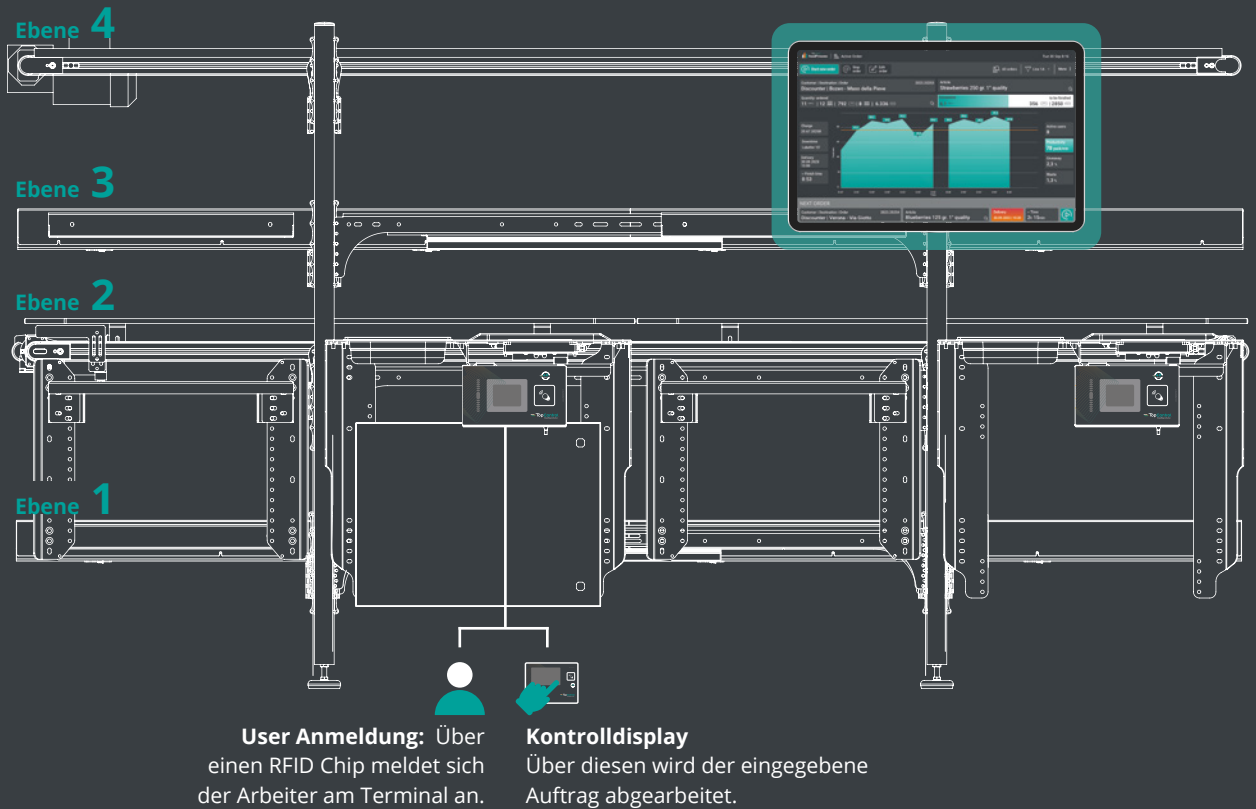

Anwendungsbeispiele IPS



ZIEL: Packlinie für Beeren in Schalen, um diese auf Gewicht und Qualität zu kontrollieren

SCHRITTE: Aufgabe der Schalen auf die Rundlinie 2. Ebene

- Gewichts- und Qualitätskontrolle der in Schalen abgepackten Beeren auf den 8 Arbeitsplätzen mit integrierten Waagen und Beleuchtung
- Weitertransport durch das Förderband auf Ebene 1



ZIEL: Produktivität bei auf dem Feld vorgefüllten Schalen optimieren

SCHRITTE: Der Checkweiger am Linieneingang trennt die zu korrigierenden Schalen von den gutgewichtigen Schalen

- Arbeiter müssen nur noch die unter- bzw. übergewichtigen Schalen korrigieren



intelligent
packaging solutions



ZIEL: Verpacken von Ware in Schalen; Steigerung der Produktivität

SCHRITTE: schnelles Ver- und Umpacken Ware an den seitlichen Wägetischen

- Automatischer An- und Abtransport der vollen bzw. leeren Kisten zu den Arbeitsplätzen.

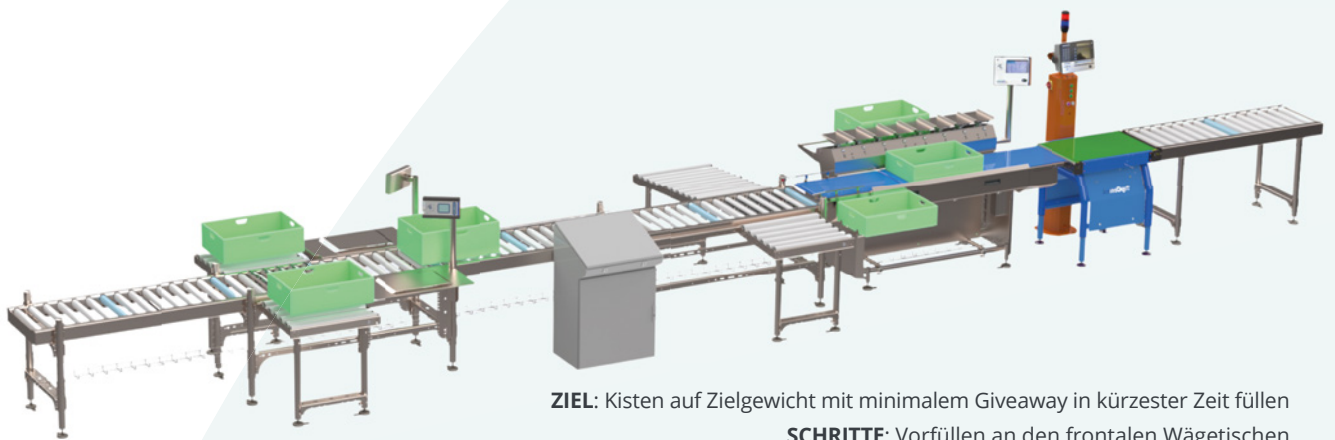

ZIEL: Kisten auf Zielgewicht mit minimalem Giveaway in kürzester Zeit füllen

SCHRITTE: Vorfüllen an den frontalen Wägetischen

- Kombinationswaage MHP 2100 errechnet fehlende Produktkombination
- Checkweiger kontrolliert das Endgewicht der Kisten.



intelligent
weighing solutions

Kombinationswaagen



 Gemüse

 Obst

 Fleisch

 Käse



MHP 1000
Manuelle Kombinationswaage



 Zwiebel

 Lauch

NEW

MHP 1100
Halbautomatische Kombinationswaage



-  Zucchini
-  Spitzpaprika
-  Gemüse
-  Obst

MHP 1200
Halbautomatische Kombinationswaage



-  Zucchini
-  Spitzpaprika
-  Gemüse
-  Obst

MHP 1300
Halbautomatische Kombinationswaage



-  Gemüse
-  Obst
-  Fleisch
-  Käse

MHP 2000
Halbautomatische Kombinationswaage



-  Gemüse
-  Obst
-  Fleisch
-  Käse

MHP 2100
Halbautomatische Kombinationswaage



-  Rispen Tomaten
-  Tafeltrauben

NEW

MHP 3100 - NEW GENERATION
Halbautomatische Kombinationswaage





Automatische Mehrbandwaagen



MHP 5200
Mehrbandwaage



Checkweiger / Kontrollwaagen



Leistung bis zu 25 packs/min. **



ST A500B - 25 pack/min - Klasse Y
Automatische Kontrollwaage für Transportverpackungen eichfähig



Leistung bis zu 25 packs/min. **



CWT 500 - 25 pack/min - Klasse Y
Automatische Kontrollwaage für Transportverpackungen eichfähig



Leistung bis zu 30 pack/min. **



ST EPW310 - 30 pack/min - Klasse Y
Automatische Kontrollwaage für Taschen - eichfähig



Leistung bis zu 250 pack/min. **

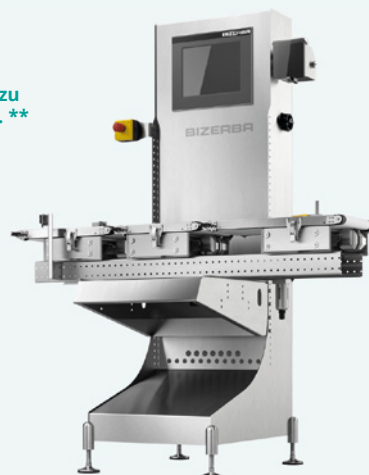

CWD/CWE maxx - 250 pack/min - Klasse X & Y
Dynamischer Checkweiger für Kleinverpackungen - eichfähig



BIZERBA



intelligent labelling solutions

Die Etikettierlösungen von TopControl bieten die passenden Etikettierer für Ihre Abpacklinie. Die Hochleistungsetikettierer sind präzise, schnell, produktschonend

und auf jeden Fall ein Volltreffer. Alle Lösungen können in bestehende Produktionslinien eingebunden oder als eigenständige Geräte verwendet werden.

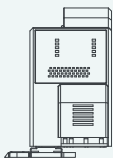

TE - Top Labeller

Der Top Labeller druckt und appliziert die Etiketten von oben auf die Verpackungen.

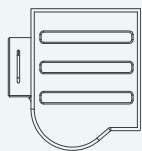

BE - Bottom Labeller

Die Bodenetikettiermaschine druckt und appliziert die Etiketten von unten auf die Verpackung.

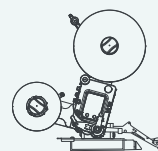

TA - Top Applicator

Der Etikettenspender versieht die Verpackung mit vorgedruckten Schmucketiketten.

Hochleistungsetikettierer für Kleinverpackungen



Leistung bis zu 80 packs/min. **



GLM-B-S - 80 pack/min
Variante 1TE
1x Top labeller



Leistung bis zu 100 pack/min. **

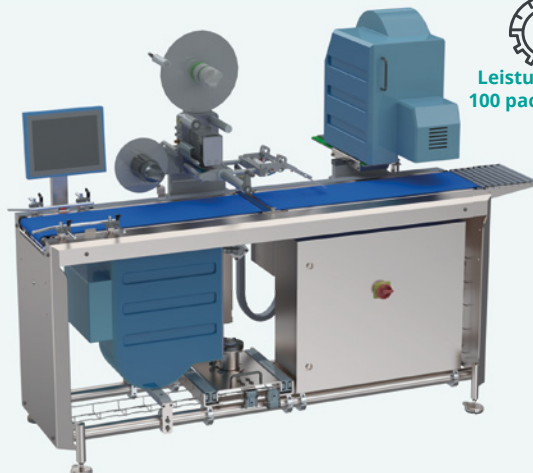

GLM-B-S - 100 pack/min
Variante 1BE 1TA 1TE
1x Bottom labeller · 1x Top labeller · 1x Top Applicator



Leistung bis zu 200 pack/min. **



GLM-B-S - 200 pack/min
Variante 2BE 1TA 1TE
2x Bottom labeller · 1x Top labeller · 1x Top Applicator



Leistung bis zu 300 pack/min. **

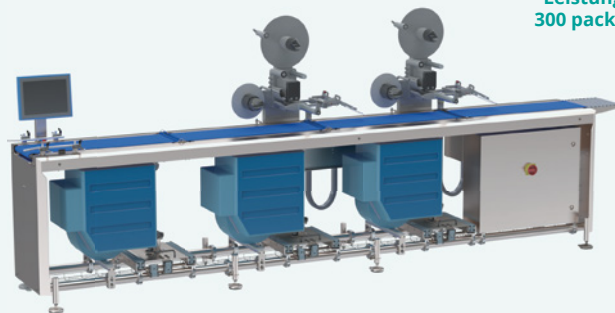

GLM-B-S - 300 pack/min
Variante 3BE 2TA
3x Bottom labeller · 1x Top Applicator



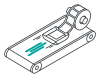

Kartonetikettierer



NEW

ILS 2100
Etikettierer für Karton- & Transportverpackungen



NEW

ILS 3100
Etikettierer für Karton- & Transportverpackungen

Palettenetikettierer



COMING SOON

ILS 2800
Etikettierer für Paletten



COMING SOON

ILS 3800
Etikettierer für Paletten

Preisauszeichner

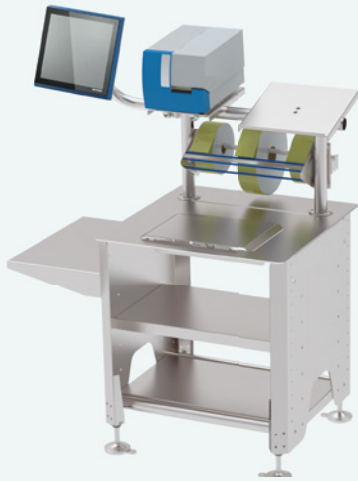

SPT 500
Manueller Preisauszeichnungsstation

-  Gemüse
-  Obst
-  Fleisch
-  Käse



BIZERBA



GLPmaxx - GLPi
Standalone-Drucker, Summendrucker, Preisauszeichner



GLM-Emaxx
Automatischer Preisauszeichner

-  Gemüse
-  Obst
-  Fleisch
-  Käse



BIZERBA



GLM-I G5
Preisauszeichnungs-Vollautomat





smart
software solutions

foodProcess

foodProcess ist eine innovative Softwarelösung, die Sie bei Ihrem Verpackungsprozess unterstützt. In Kombination mit unseren präzisen Wägelösungen wird es Ihnen ein Leichtes sein, Ihr Giveaway relevant zu reduzieren, die Personalkosten unter Kontrolle zu halten und die Produktivität merklich zu steigern.

AUFTRAGSABWICKLUNG RÜCKVERFOLGBARKEIT

AUFZEICHNUNG & AUSWERTUNG
PRODUKTIONSÜBERWACHUNG
PROZESSKONFIGURATION
STAMMDATENVERWALTUNG
BENUTZERVERWALTUNG

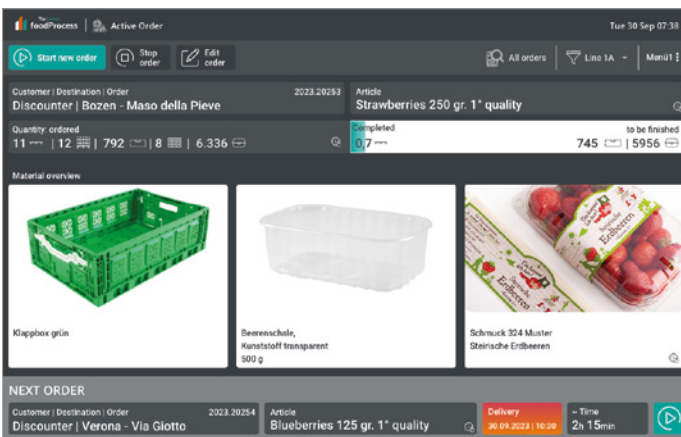

SMARTE, ÜBERSICHTLICHE LINIENSTEUERUNG

Die Rückverfolgbarkeit der eingesetzten Ware und Verpackung ist über foodProcess vom Wareneingang bis zum Endkunden gewährleistet.



HIGHLIGHTS



Vollständige Datenaufzeichnung der Ernte- und/oder Produktionsprozesse



Intelligente Produktivitätssteigerung



Ressourcenoptimierung & Kostenreduzierung



Ernteerfassung direkt auf dem Feld und/oder in der Produktionshalle



Gewichts-, Zeit- und Aktivitätenerfassung



Datenerfassung von Performance, Gewichtsinformationen & Produktionszeiten



Profitsteigerung



Maximale Reduzierung von versenkter Ware



Effizienzsteigerung



Qualitätssteigerung

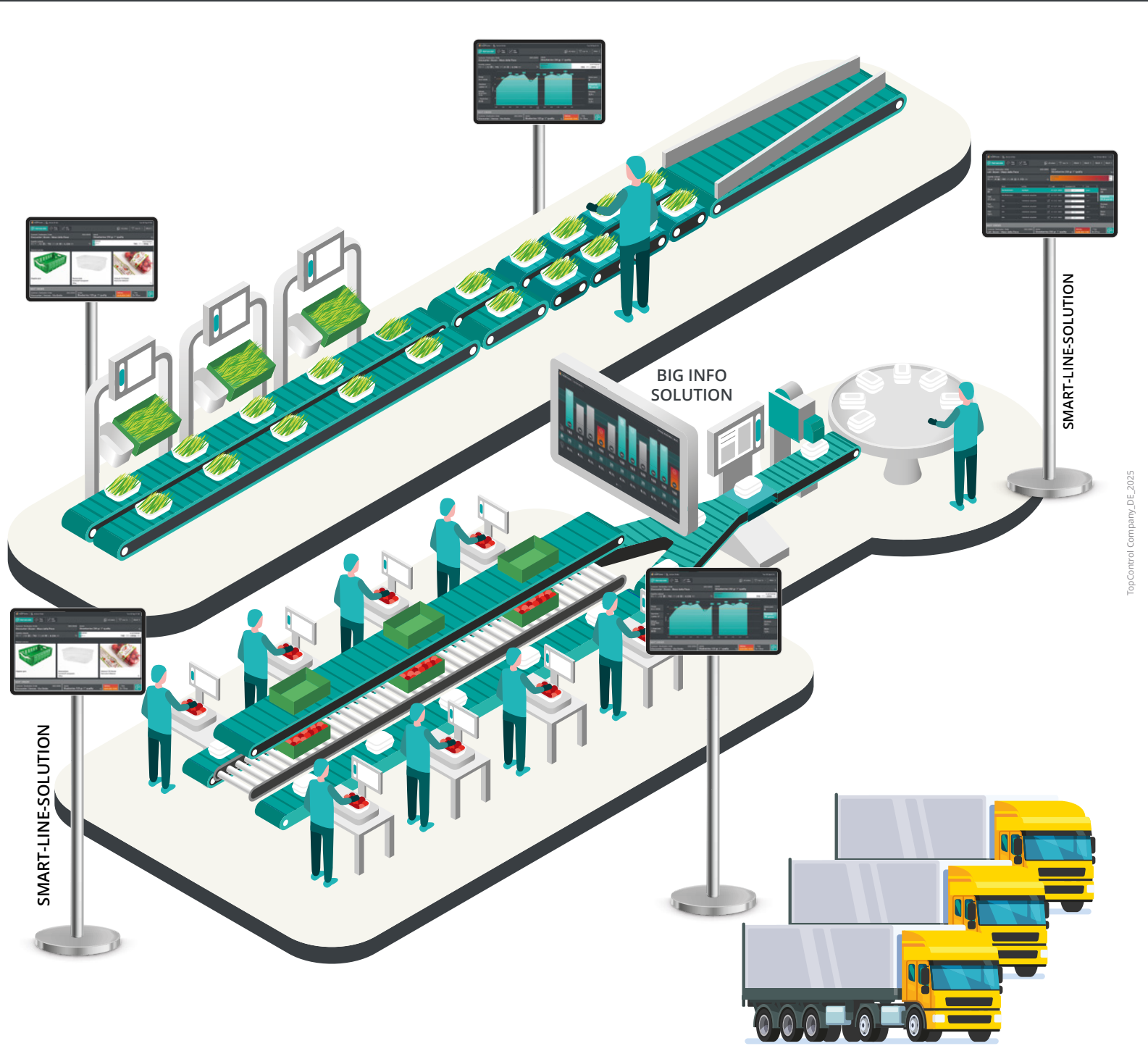



smart
software solutions



storageMove

LAGERVERWALTUNG RÜCKVERFOLGBARKEIT

AUFZEICHNUNG & AUSWERTUNG
LAGERÜBERWACHUNG
MISSIONSKONTROLLE
PRODUKTALTERÜBERWACHUNG
VERSCH. LAGERTYPEN

LAGERVERWALTUNGSSYSTEM DER ZUKUNFT

Mit storageMove bekommen sie ein professionelles Gesamtbild Ihrer Lagersituation in Echtzeit. Das Lager wird mit storageMove **TRANSPARENT FAST GLÄSERN**.

INTUITIV ERFASSBAR wo sich welche Transporteinheit befindet, welches Warenalter sie hat und welche sich für die aktuelle „Mission“ eignet.

LAGERORTE, LAGERPLÄTZE, LAGERBEWEGUNGEN werden automatisch erfasst und mögliche Fehlerquellen sind ausgeschlossen.

CONTAINER

Warenverwaltung unterschiedlicher Transporteinheiten : Großkisten, Paletten oder andere Verpackungen

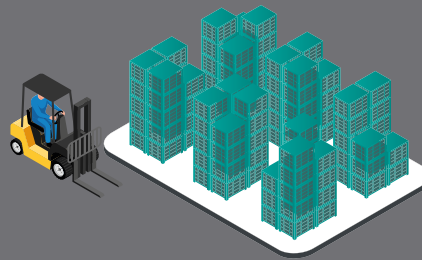
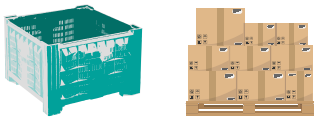

Top Control
storageMove BLOCKLAGER

EMBALLAGENLAGER

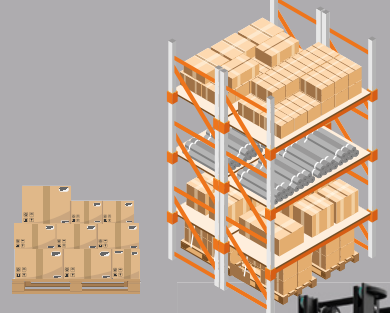

ROHWAREN

unsortierte Kisten verpackte Ware CA und TK Zellen

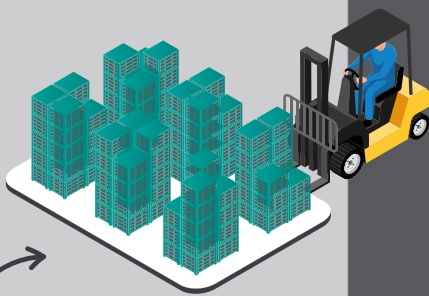

DRIVE-IN REGALLAGER GRAVITATIONSLAGER VERSCHIEBEREGALLAGER

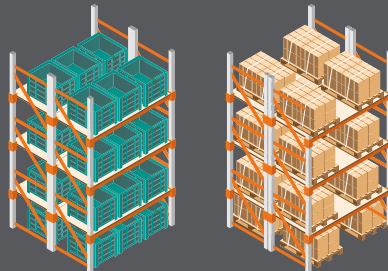

Top Control
storageMove

ZENTRAL VERWALTET

- Lager- & Materialflussmanager
- Stapler werden Missionen zugeteilt
- Optimiert und koordiniert mit der Produktionslinie



ANLIEFERUNG

Wareneingangserfassung



HOCHREGALLAGER

Top Control
storageCommand

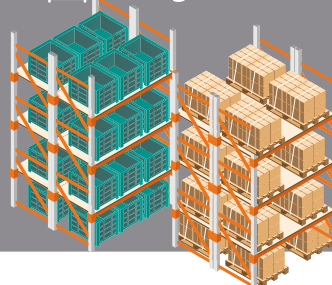

VERSANDLAGER

Verladelösung
Picking





Komplette 2D oder 3D Visualisierung des Lagers in Echtzeit



Ressourcenoptimierung der Kistenlogistik



Optimierung des Auftragsmanagements

HIGHLIGHTS



Unterstützung des FIFO (First In First Out) Prinzips



Vollautomatisierte Produktivitätsanalyse und Statistiken



Ausschöpfung Ihrer Lagerkapazitäten



Maximale Bestandsgenauigkeit: fehlerfrei und lückenlos



Rückverfolgbarkeit



Transparente Darstellung der Lagerorte/Lagerplätze & Lagerbewegungen



Automatische Lagerplatzzuweisung



Unterstützung verschiedenster Transporteinheiten



Unterstützung unterschiedlichster Lagertypen



Transparenz über Warenalter



kein Transponder zur Lokalisierung notwendig

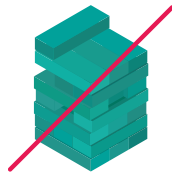

keine baulichen Veränderungen notwendig

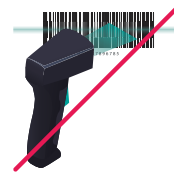

keine Barcodeetiketten & Scannen notwendig

Am Gabelstapler

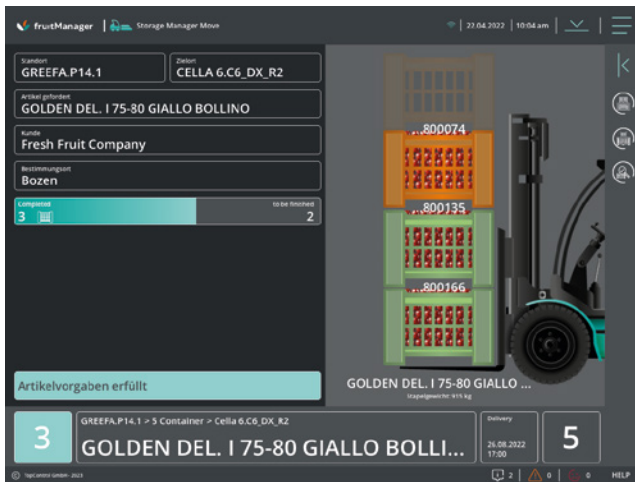

ANSICHTEN

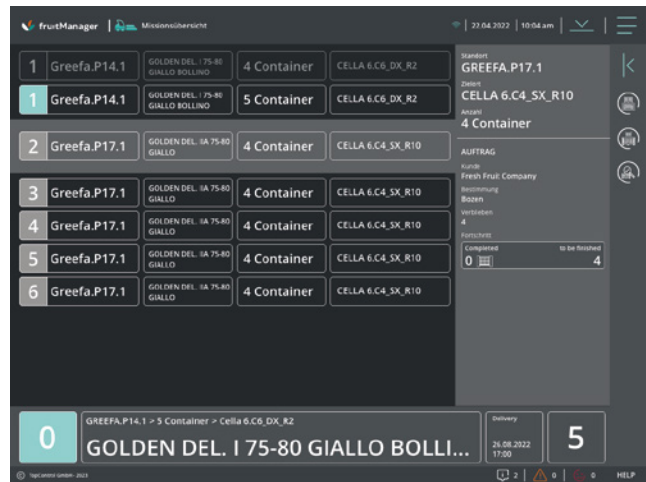

Im Büro oder TV in der Lagerhalle

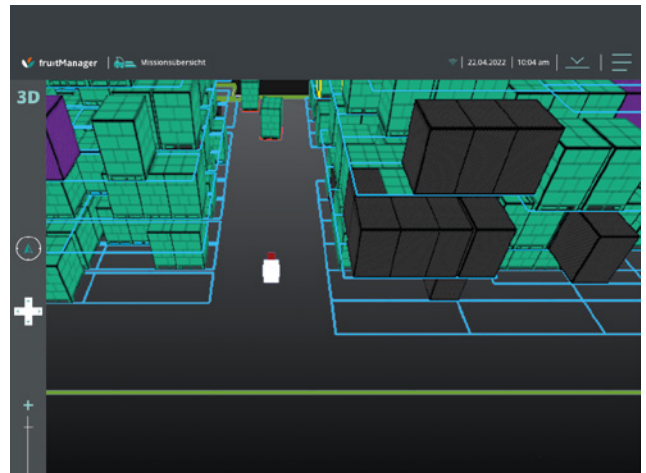
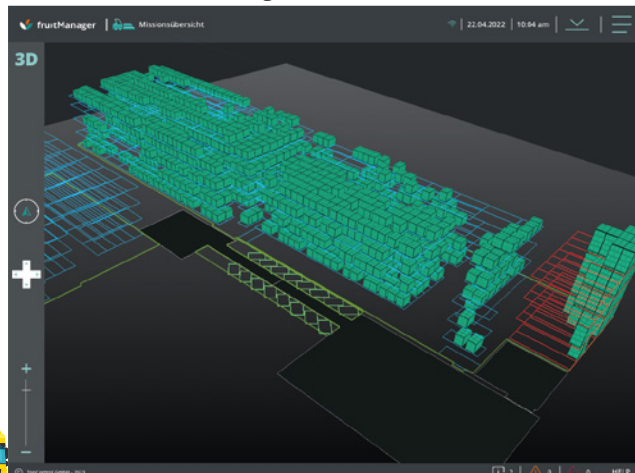



smart
software solutions

fruitManager

AUFTRAGSABWICKLUNG RÜCKVERFOLGBARKEIT

AUFZEICHNUNG & AUSWERTUNG
PRODUKTIONSÜBERWACHUNG
PROZESSKONFIGURATION
STAMMDATENVERWALTUNG
BENUTZERVERWALTUNG

PRODUKTIONSSTEUERUNG DER ZUKUNFT

Die Softwarelösung in Kombination mit den Top-Control-Lösungen (Wiege-, Etikettier- und Verpackungslösungen) garantiert eine **MAXIMALE PRODUKTIVITÄTSSTEIGERUNG**.

Auf Knopfdruck erstellt die Software benutzerdefinierte Berichte, die Auskunft über das Gewicht des Giveaways, Personalleistungen, Linienleistungen, Umsatzprognosen und vieles mehr geben.

Alle Daten werden in Echtzeit auf einem lokalen Server gespeichert und können jederzeit über das intuitive Liniendisplay abgerufen werden. Die Aufzeichnung von Leistungsdaten ermöglicht ein optimales **RESSOURCENMANAGEMENT** und eine **ERHEBLICHE KOSTENREDUZIERUNG**.

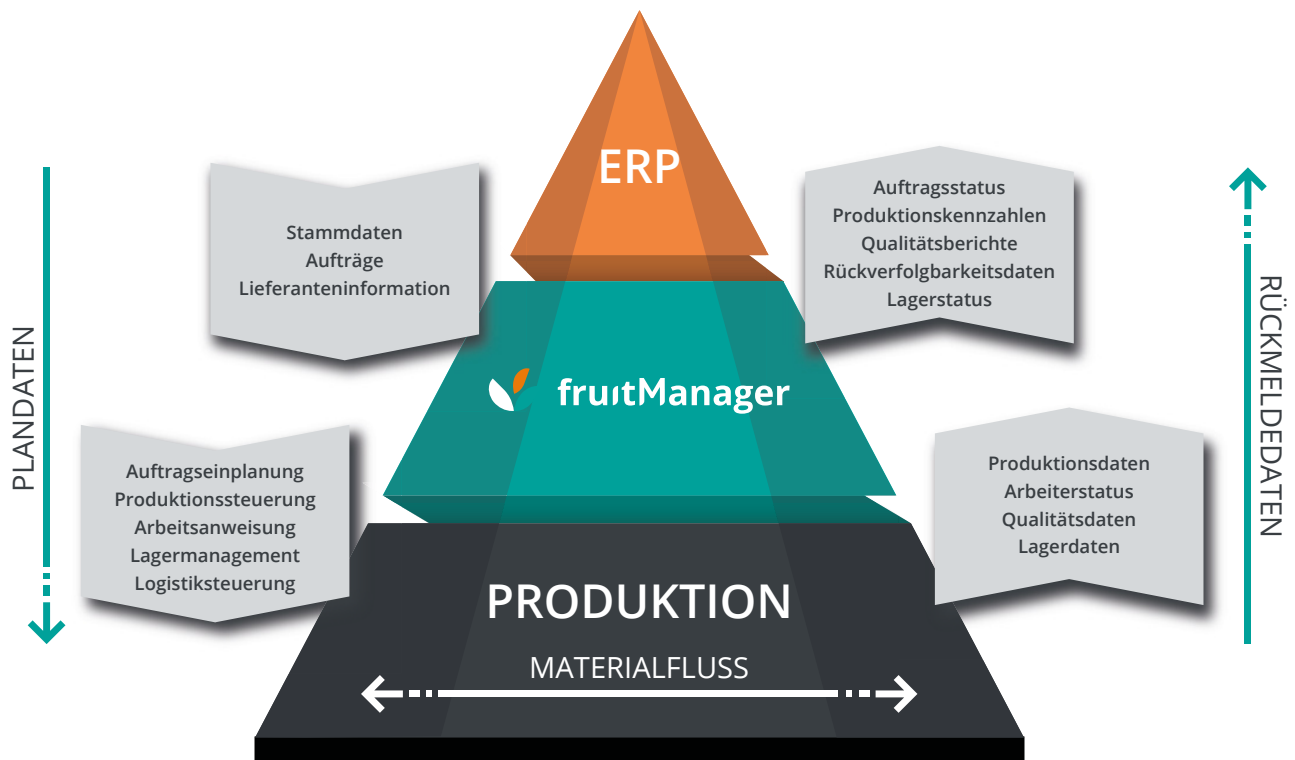

WARENANLIEFERUNG & -BESTELLUNG



AUFTRAGSMANAGEMENT



RÜCKVERFOLGBARKEIT



WAREHOUSE MANAGEMENT

PRODUKTIONSMANAGEMENT



PACKLINIENMANAGEMENT



Lückenlose Rückverfolgbarkeit über den gesamten Produktionsprozess nach EU178/2006



Vollständige Lagerübersicht der vorsortierten Ware mit erhöhter Transparenz



Kommunikation zwischen ERP-System und dem untergeordneten fruitManager.

HIGHLIGHTS



Geringe Rüstzeiten bei Auftragswechsel (ca. 30 sec.)



Prozessoptimierung & kürzere Durchlaufzeiten



Produktivitätsanalysen und detaillierte Auswertungen



Qualitätsberichte & höhere Produktqualität



Maximale Reduzierung des Giveaways



Schnittstellen mit Sortieranlage und angeschlossenen Maschinen in der Packlinie



Effiziente Personalzeiterfassung mit integriertem RFID-Leser



Optimierter Verpackungsprozess mit erhöhter Anlageneffizienz



Gewichts-, Zeit- und Aktivitätsaufzeichnung



Verkaufsvorschau & höhere Reaktionsfähigkeit

LINE DISPLAY

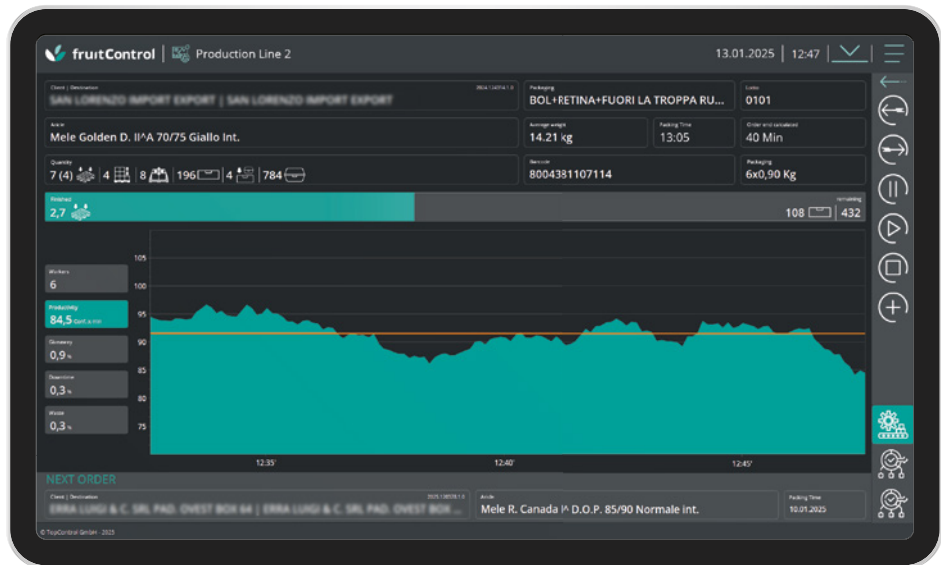
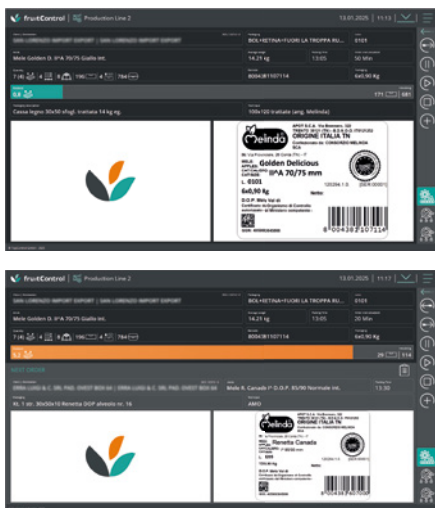

VERLADEMANAGEMENT



MONITORING & REPORTING



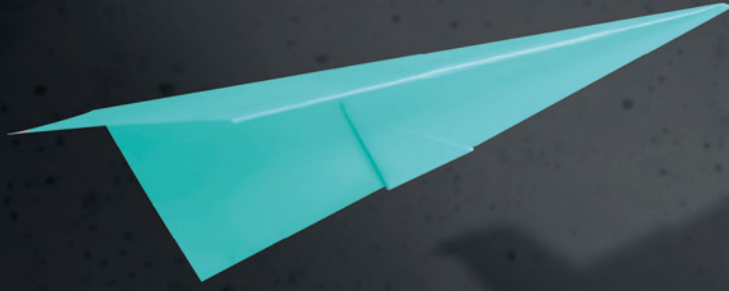

Globale Reichweite und Partnerschaften
Unsere Kunden sind in über 45 Ländern weltweit vertreten. Mit 15 Sales- und Servicepartnern, die global verteilt sind, bieten wir erstklassigen Service und Support, wo immer Sie sich befinden.



Never give up.
Together we will reach new goals.



TopControl GmbH·Srl · Enzenbergweg 24a Via Enzenberg · I-39018 Terlan · Terlano (BZ)
MwSt.Nr. P.IVA IT02546400215 · Tel. +39 0471 319 999 · marketing@topcontrol.it · www.topcontrol.it
We worldwide: TopControl Iberia · TopControl Germany · TopControl South Africa · TopControl Austria

